

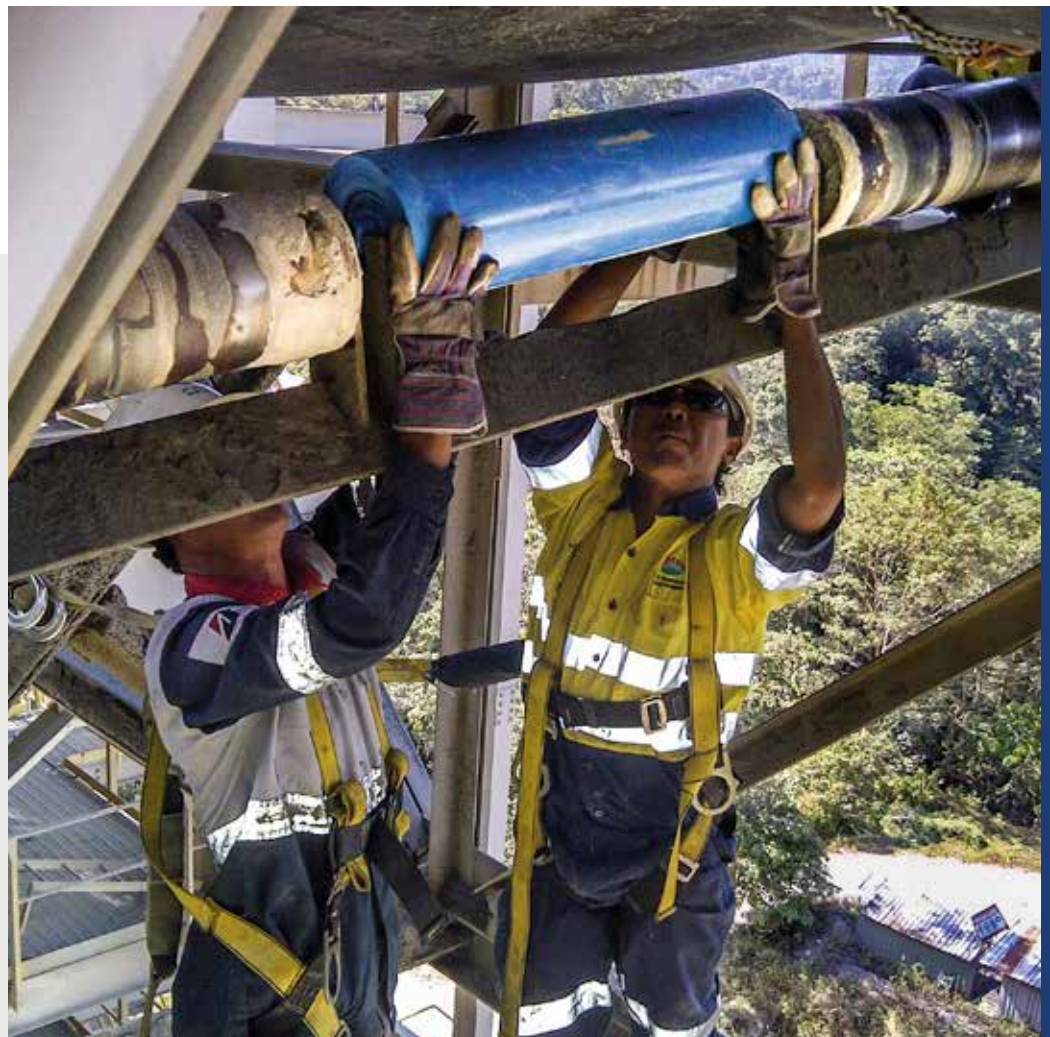

RODILLO DE COMPOSITE

ULTRALIGERO, EXTRA RESISTENTE
...Y MÁS SILENCIOSO





RODILLO DE COMPOSITE

El rodillo **Belt-Friendly** que reescribe las reglas del juego

MANTIENE SUS PROPIEDADES MECÁNICAS EN SITUACIONES EXTREMAS

- Elevadas temperaturas y cargas.
- Ambientes húmedos y corrosivos.
- Tensiones en la instalación.

EL PERFORMANCE DE UN RODILLO METÁLICO CEMA E Y F CON LA MITAD DE PESO

- Reducción de peso: un 50 %.
- Reducción de ruido ± 10 dB.
- Mayor resistencia al desgaste del manto.

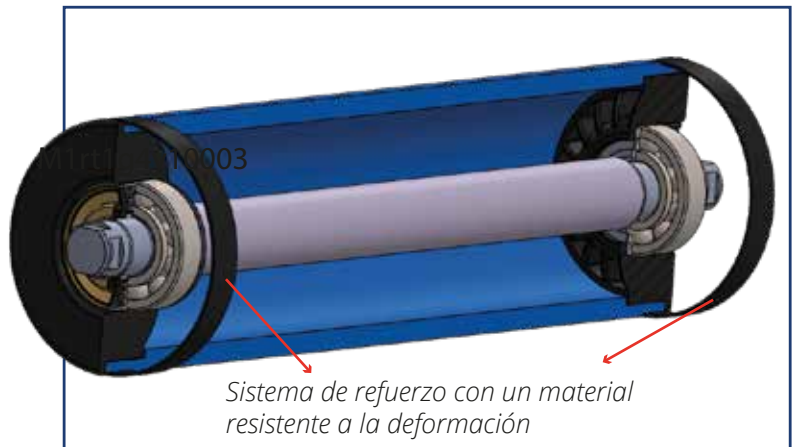
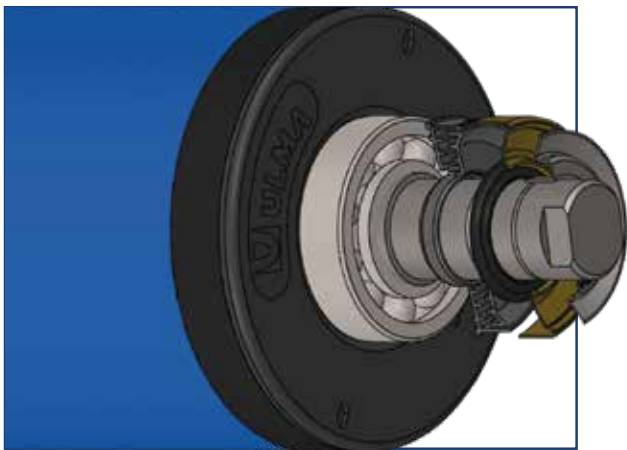

Sistema de obturación y fabricación patentado: fiabilidad y calidad respaldadas por un extenso proceso de investigación, desarrollo y pruebas.

¿Cómo logramos la mitad de peso con la misma resistencia?

Innovación ULMA

- Sistema capaz de mantener la geometría y dimensiones del tubo, soportando las cargas y la temperatura.
- Resolvemos la unión entre alojamiento y tubo, eliminando la principal zona de falla.
- La **solución ULMA** supera los valores de carga exigidos por la Norma CEMA.

Calidad ULMA

- Materiales y componentes de primer nivel.
- Proceso de fabricación basado en tecnologías de vanguardia y un equipo especializado que garantiza la integridad y fiabilidad de cada componente.

ULMA, la compañía *Mining-Friendly*

Soluciones personalizadas para la minería

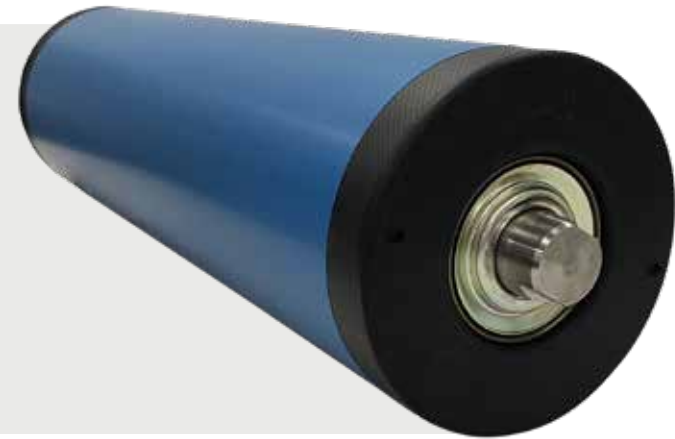

Posibilidad de incorporar el Sistema de Monitorización GAZIMO® de ULMA: maximiza la productividad y rentabilidad de tu instalación.



Tecnología ULMA

- Simulaciones de elementos finitos para reforzar las partes críticas.
- Ensayos en laboratorio y en campo para identificar las zonas tensionadas.
- Sistema de obturación y solución de construcción patentados.



Optimizamos la eficiencia de tus instalaciones a largo plazo

1. Analizamos tu instalación para identificar punto de falla en los rodillos y componentes.
2. Simulamos situaciones de rotura en nuestro laboratorio.
3. Encontramos la solución que optimiza el rendimiento de tu instalación.
4. Realizamos un seguimiento para garantizar el correcto funcionamiento de las mejoras implementadas y realizar ajustes adicionales según sea necesario.



Capacidad de respuesta

Contamos con profesionales y almacenes estratégicamente ubicados para garantizar el respaldo en campo y una respuesta rápida que asegure el óptimo funcionamiento de la instalación en todo momento.



Experiencia y soluciones a medida

Con décadas de experiencia en la industria minera, ofrecemos soluciones personalizadas diseñadas para maximizar la eficiencia y productividad de tu instalación.



Innovación proactiva

Nuestro proceso de trabajo nos permite detectar puntos débiles y ofrecer soluciones a medida.

ULMA CONVEYOR COMPONENTS

en el mundo



AMÉRICA

- CANADÁ**
Sr. Rajesh Shah
- CHILE**
Antofagasta - Santiago
- MÉXICO**
Sra. Nidia Santos
- PERÚ**
Arequipa - Lima
- USA**
Sr. Rajesh Shah
- AMÉRICA CENTRAL**
Sr. Edwin Acevedo

EUROPA / ÁFRICA

- ESPAÑA**
Otxandio - Bizkaia
- DINAMARCA**
Scandi Roll
- FINLANDIA**
New Paakkola
- ALEMANIA**
Rödermark
- GRECIA**
Solergon
- FRANCIA**
Sra. Isabelle Van Caillie
- MARRUECOS**
Eximcom
- NORUEGA**
Aanestad Service AS.
- PORTUGAL**
OZEC Equipamentos Industriais Lda.
- ESLOVENIA, CROACIA, BOSNIA, HERZEGOVINA, SERBIA y KOSOVO**
Siming d.o.o

ASIA / AUSTRALIA

- AUSTRALIA**
Sra. Isabel Zapiain
- INDONESIA**
Sr. Herman Gunawan
- TAILANDIA y LAOS**
Giant Tire and Service Co.Lt.
- EMIRATOS ÁRABES UNIDOS**
Arab Emirates Bandac
- ORIENTE MEDIO**
KENZ Jordan for Industrial Supplies

ULMA CONVEYOR COMPONENTS
 RED COMERCIAL



www.ulmaconveyor.com

